

TALADRO PERCUTOR BL 40V^{max} XGT 140 Nm TALADRO ATORNILLADOR BL 40V^{max} XGT 140 Nm

HP001G / DF001G

Ofrecen hasta 140 Nm de par máximo.

XGT

2,5

4,0

Ah

XGT
40V^{max} LITHIUM
max

XGT

BL
MOTOR

AFT

XPT
EXTREME PROTECTION TECHNOLOGY



140 Nm



Prestaciones

- ▶ Excelente rendimiento en trabajos pesados y continuados.
- ▶ Gran velocidad de perforación; Ofrece un 20% o más de velocidad que el modelo anterior.
- ▶ Velocidad máxima aumentada (0-2.600 RPM) en modo alto para una velocidad de perforación más rápida en trabajos menos pesados.
- ▶ 2 velocidades mecánicas (0-650 y 0-2.600 RPM) para una amplia gama de aplicaciones de perforación, fijación y perforación con martillo.
- ▶ Longitud total compacta para un fácil manejo y control.
- ▶ La tecnología AFT apaga el motor si la rotación de la broca se ve forzada repentinamente a detenerse.
- ▶ 41/21 posiciones de par de apriete seleccionables electrónicamente (baja / alta).
- ▶ Selección de par de apriete por dial para un fácil ajuste; con pantalla digital para confirmación visual del par seleccionado.
- ▶ Freno eléctrico para máxima productividad y mayor seguridad del operador.
- ▶ La luz de trabajo LED con función de luminiscencia ilumina el área de trabajo.
- ▶ Portabrocas sin herramientas para una instalación y extracción de brocas rápida y fácil.

RENDIMIENTO SÓLIDO

EMBRAGUE ELECTRÓNICO

SISTEMAS AFT

Características

Batería	40V máx XGT	Madera: 50 mm	
Revoluciones por minuto	0 - 2.600 / 0 - 650	Mad. broca Forstner: 76 mm	
Impactos por minuto*	0 - 39.000 / 0 - 9.750	Mad. broca Corona: 156 mm	
Posiciones par de apriete	41 / 21	Presión sonora	85 dB
Par máx. de apriete (pico)	Junta dura: 140 Nm	Potencia sonora	96 dB
	Junta blanda: 68 Nm	Incertidumbre sonora	3 dB
Par máx. de apriete (estable)	125 Nm	Nivel de vibración	6,0 m/s ²
Capacidad portabrocas	1,5 - 13 mm	Incert. de vibración	1,5 m/s ²
Capacidad	Mampostería*: 20 mm	Peso	3,0 kg
	Acero: 20 mm		

*Sólo HP001G.



2 velocidades mecánicas.



Luz LED de trabajo incorporada.



Dial para un ajuste rápido y sencillo.

Dimensiones

Dimensiones (mm)	HP001G	DF001G
Largo (L)	182	181
Ancho (W)	86	86
Alto (H)	282	282

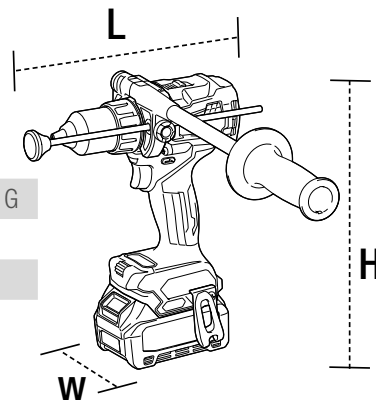

Manual de instrucciones



HP001G



DF001G

Makita recomienda

**Batería 40V máx
4,0 Ah XGT**



191B26-6

**Batería 40V máx
2,5 Ah XGT**



191B36-3

**Cargador rápido
40V máx XGT**



191E07-8

**Estuche de brocas de
corona Bi-metálicas
6 pcs**



D-47139

**Estuche de puntas y
llaves de vaso
SERIE BLACK 35 pcs**



B-66880

Equipo básico

HP001GZ / DF001GZ:

Portabrocas automático, empuñadura auxiliar y gancho. Sin baterías, sin cargador y sin maletín en equipo básico.

HP001GM201 / DF001GM201:

Portabrocas automático, empuñadura auxiliar, gancho, 2 baterías (4,0 Ah), cargador 40V máx XGT, y maletín Makpac tipo 3.