



DESCRIPCIÓN MULETILLA CORREDERA CB21 IN

REFERENCIA 54522

EAN 8431488545226

FAMILIA CABINA SANITARIA Y HERRAJE MAMPARA

DIMENSIONES	(mm)
LARGO:	118,00
ANCHO:	50,00
ALTO:	35,00

PESO	(kg)
PESO UNIT. NETO:	0,30000
PESO UNIT. BRUTO:	0,32000

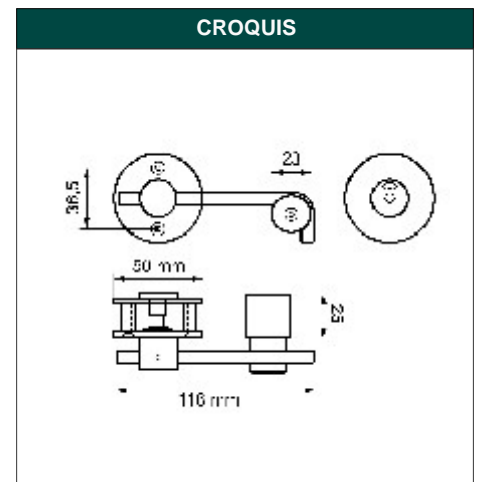

DESCRIPCIÓN COMERCIAL

MULETILLA PARA CABINA SANITARIA CON PUERTA CORREDERA EN ACERO INOXIDABLE. DIAMETRO DE 50 MM Y LARGO DE 118 MM. INCLUYE TORNILLOS Y LLAVE ALLEN. CUADRADILLO DE 6 MM.VALIDO PARA TABLERO FENOLICO DE 13 MM. ACABADO INOX.

CARACTERÍSTICAS TÉCNICAS			
ACABADO:	INOX	MEDIDA:	118 x 50 x 35 mm
MATERIAL:	ACERO INOXIDABLE	PAGINA CATALOGO:	152
PRESENTACION:	EAN13	MARCA:	MICEL
UNIDAD FACTURACION:	UNIDAD	FAMILIA:	CABINA SANITARIA Y HERRAJE MAM
ATRIBUTO 1:	CUADRADILLO 6 MM	EAN UNIDAD:	8431488545226
ATRIBUTO 2:	INCLUYE TORNILLOS	EAN EMBALAJE:	18431488545223
ATRIBUTO 3:	INCLUYE LLAVE ALLEN		

EMBALAJES HABITUALES				
CANTIDAD EMBALAJE	EAN	LARGO (mm)	ANCHO (mm)	ALTO (mm)
50,00	18431488545223	420,00	310,00	182,00
1,00	8431488545226	93,00	93,00	83,00

PRODUCTOS RELACIONADOS

MICEL-VEGA S.L. podrá realizar cambios en las especificaciones de sus productos sin previo aviso. Todas las imágenes, planos e información técnica pertenecen a MICEL-VEGA S.L. y están sujetas a derechos y regulación de copyright. Cualquier uso no autorizado expresamente será perseguido por vía legal.